

Sunne loftsäng



VIKTIGT - LÄS NOGGRANT - SPARA FÖR FRAMTIDA BEHOV

Barn under 6år bör ej använda översäng på grund av fallrisk.

Häng aldrig snöre / remmar i sängen på grund av stryplingsrisk.

Varning! *Barn kan klämmas mellan sängen och väggen, för att undvika detta ska sängen stå mindre än 75mm eller mer än 230mm från väggen.*

Använd aldrig sängen om den har skador eller saknar beslag.

Kontrollera skruvförband med jämna mellanrum.

*Rekommenderad madrastorlek **90x200cm**.*

Max madrastjocklek översäng 19cm. På stegen finns ett märke som visar max madrastjocklek.

Överensstämmer med EN 747-1:2012.+A1:2015

Innan du börjar.

Läs igenom monteringsanvisningen och kontrollera beslag och delar.

Se till att ha en bra yta att jobba på.

Ta fram behovet av verktyg.

Bestäm stegens placering, vänster alt höger innan ni börjar montera.

Den här anvisningen visar montering av steg på höger sida.

Spara monteringsanvisningen för framtida behov.





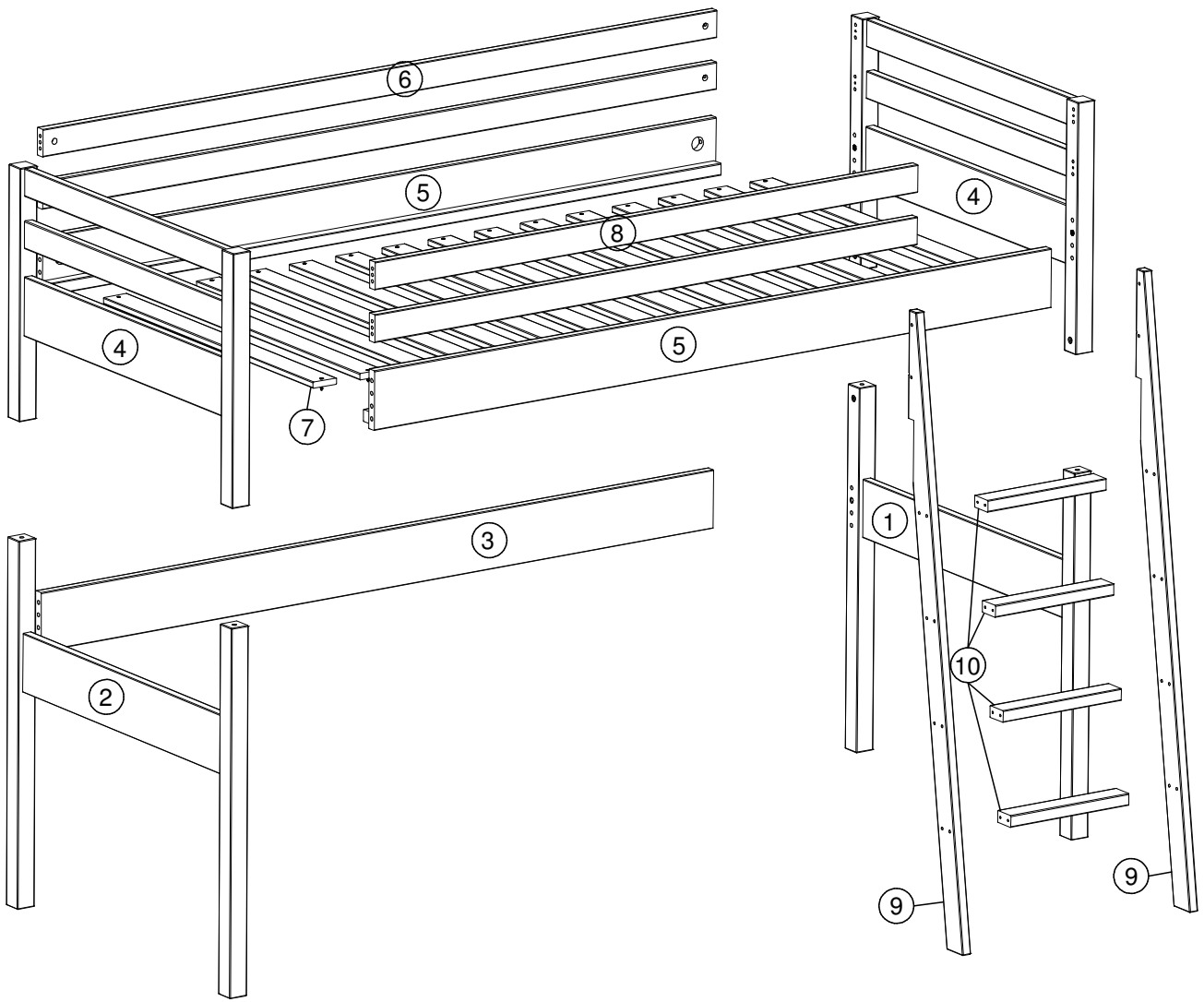



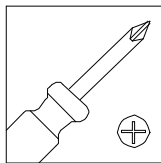



MAVIS®

Delar.

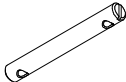

Verktögsbehov.

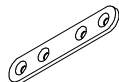

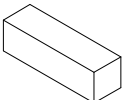
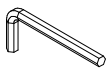
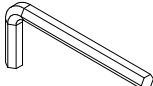
		Beslag.			
Ax18		Bx12		Cx6	
Dx6		Ex6		Fx6	
Gx30		Hx8		Ix4	
Jx18		Kx2		Lx1	
Mx4					 

1.

-  Ax6
-  Cx2
-  Hx4
-  Ix4

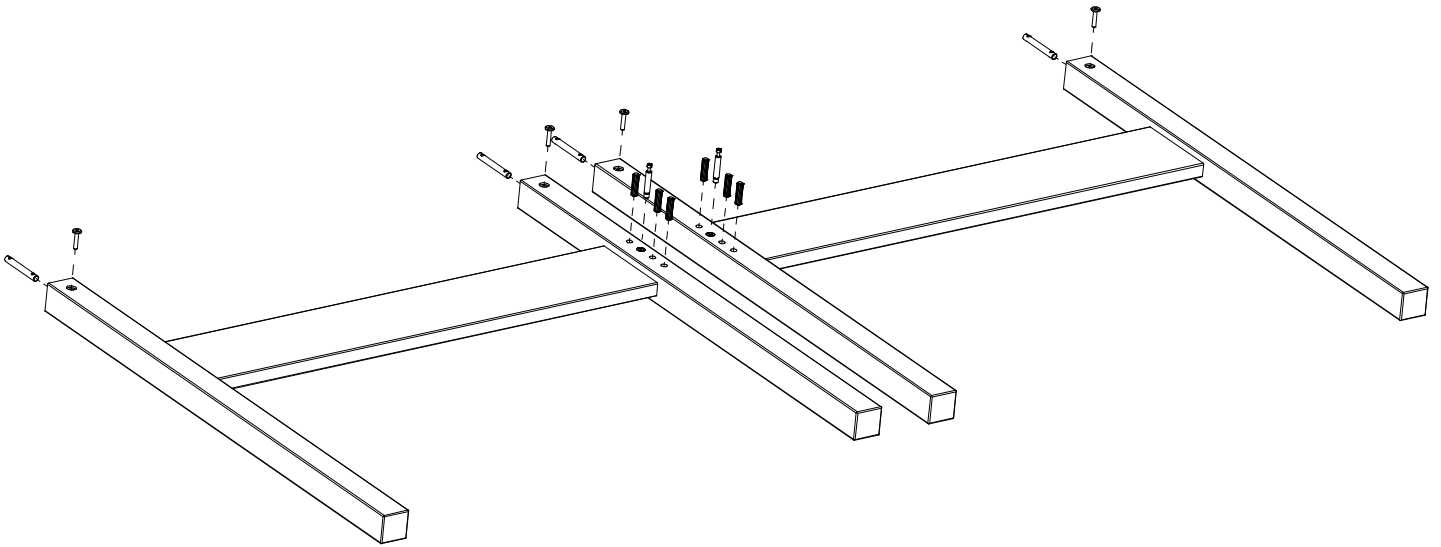

2.

-  Dx2

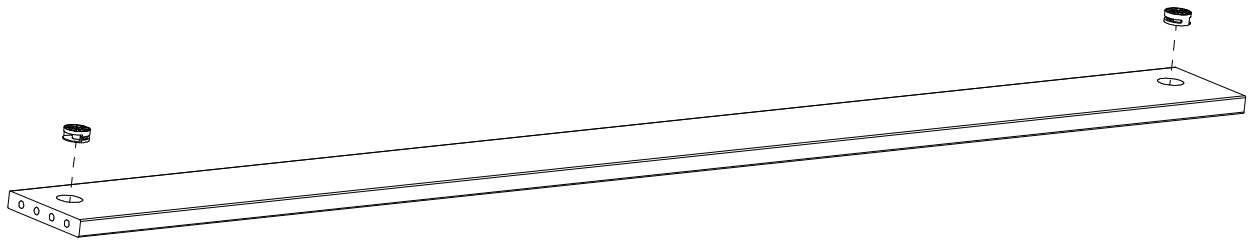

3.

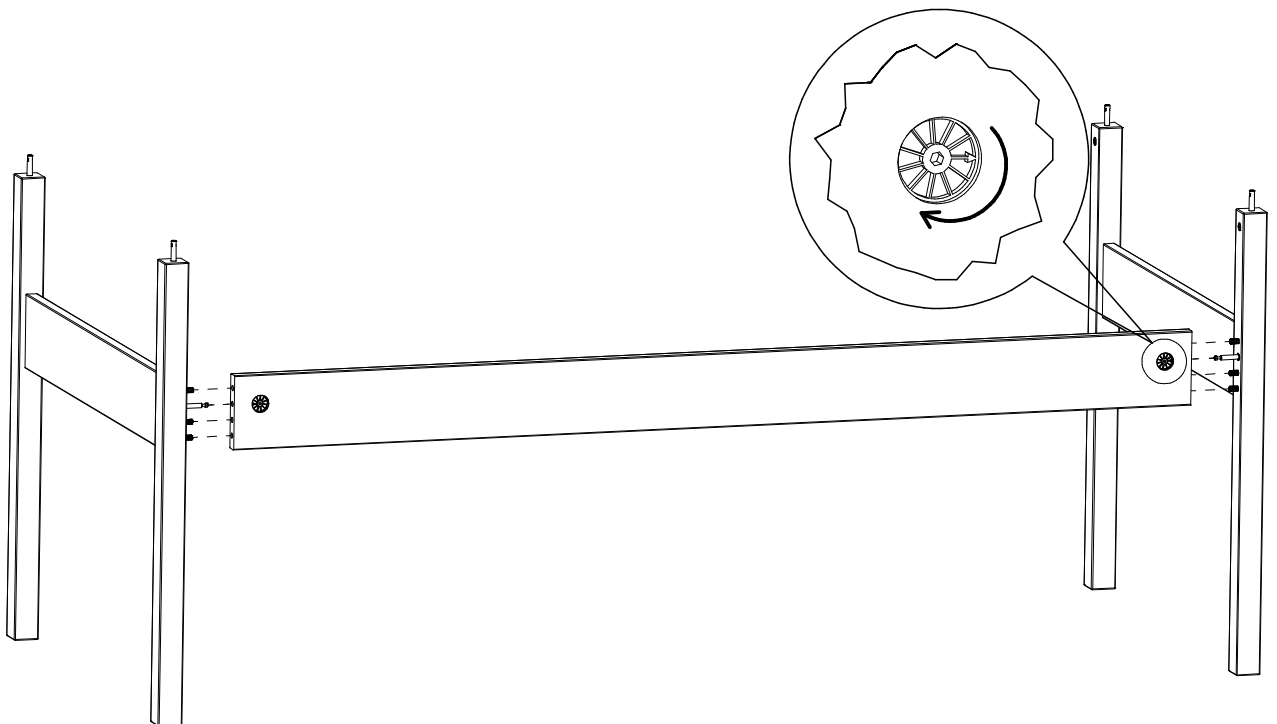

4.

Beskrivningen visar hur stegen monteras på höger sida,
för att montera stegen på vänster sida skiftar man sida på beslagen som är markerade.

-  Ax12
-  Bx12
-  Cx4
-  Ex6

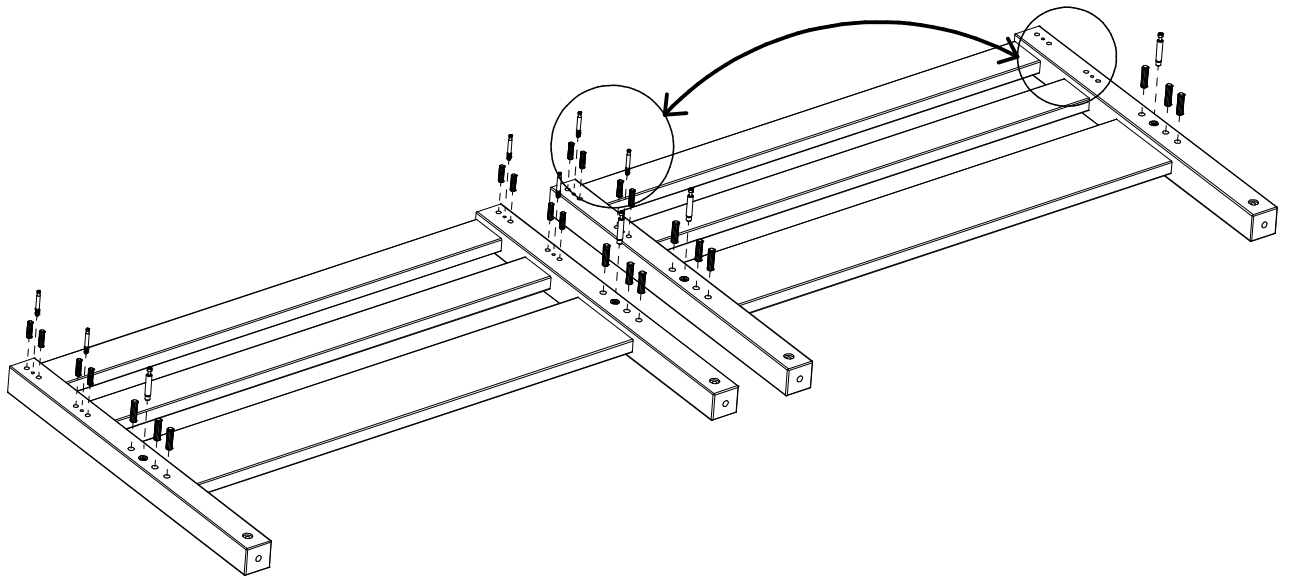

5. (x2)

-  Dx2

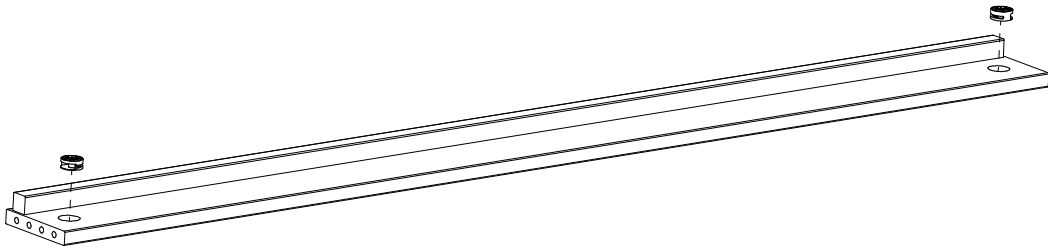

6. (x2)

-  Fx2

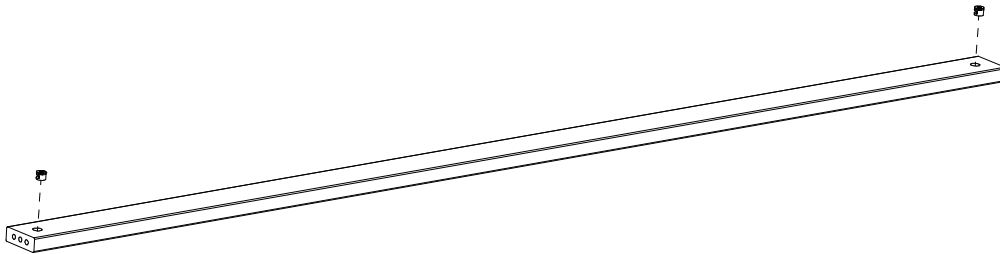

7.

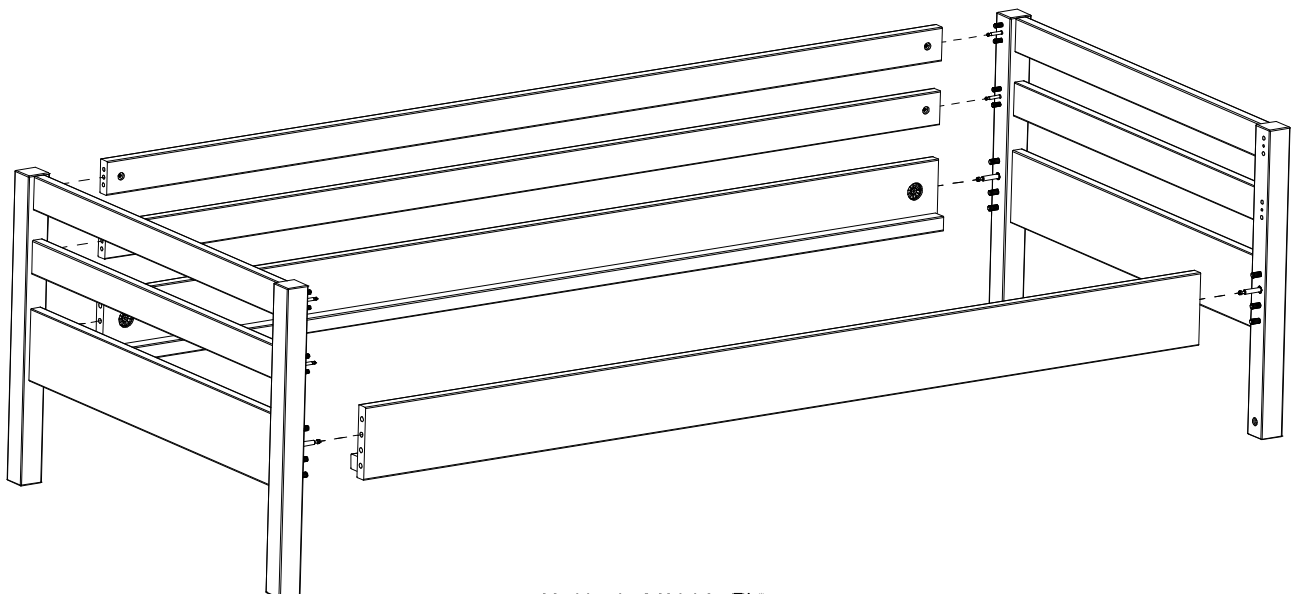

8.

Gx30

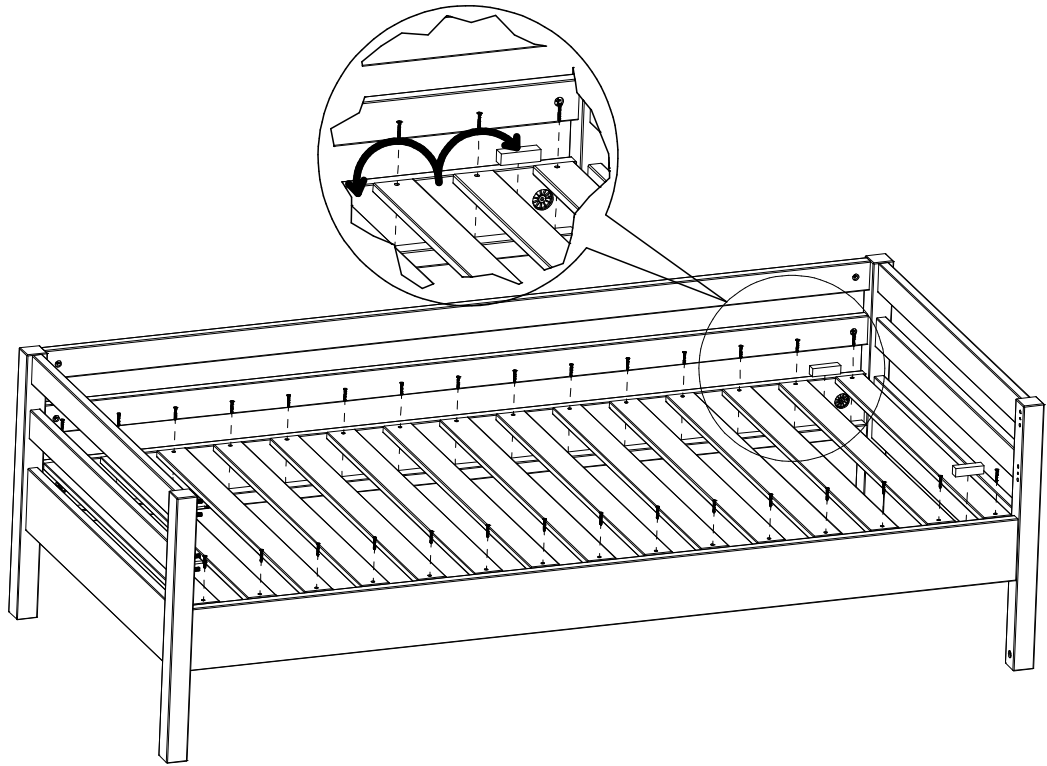

9.

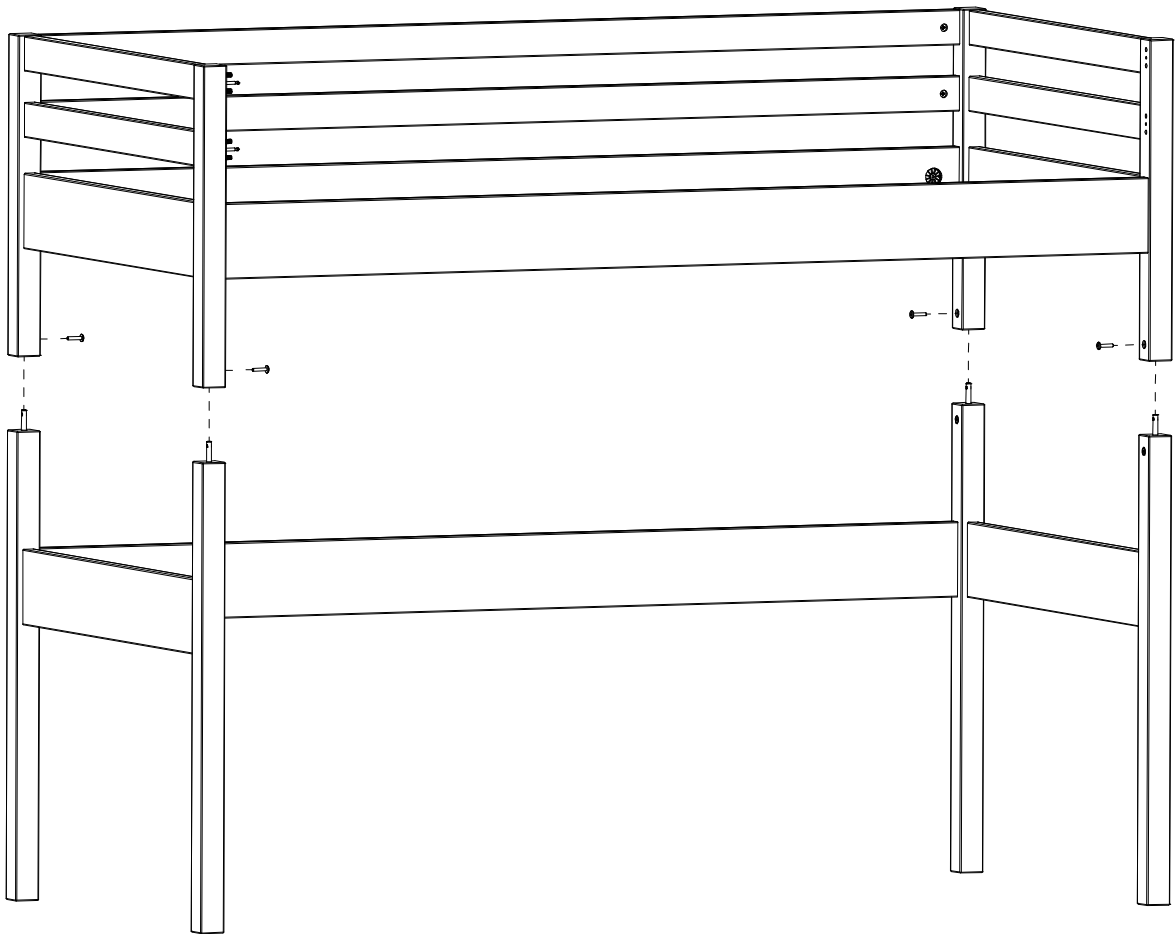

Hx4



MAVIS®

10.

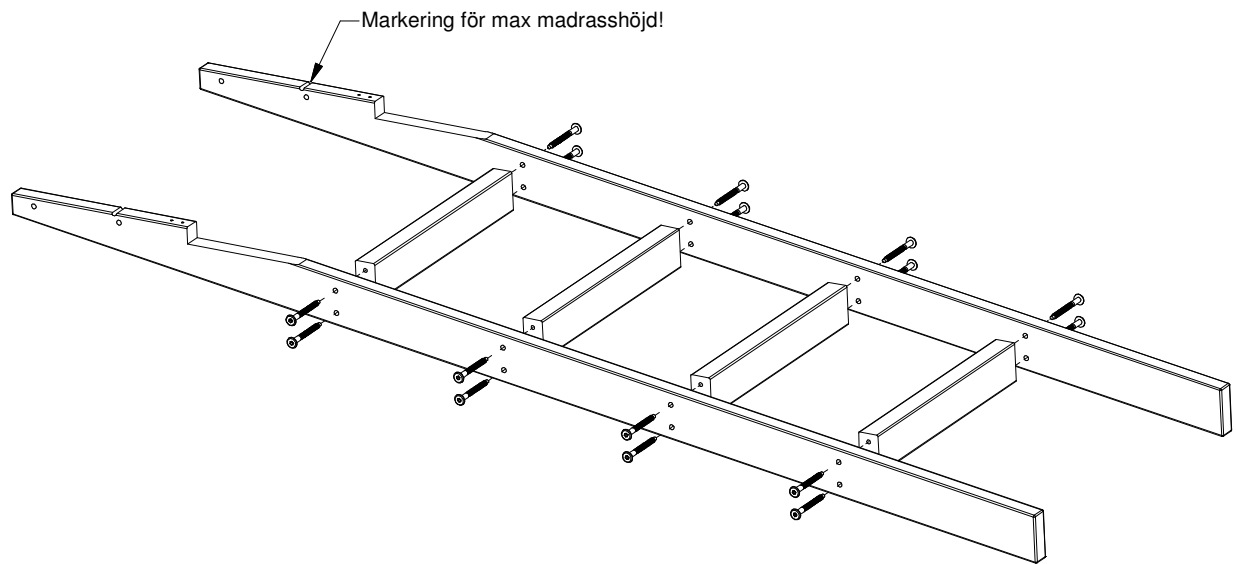
Jx16



11.

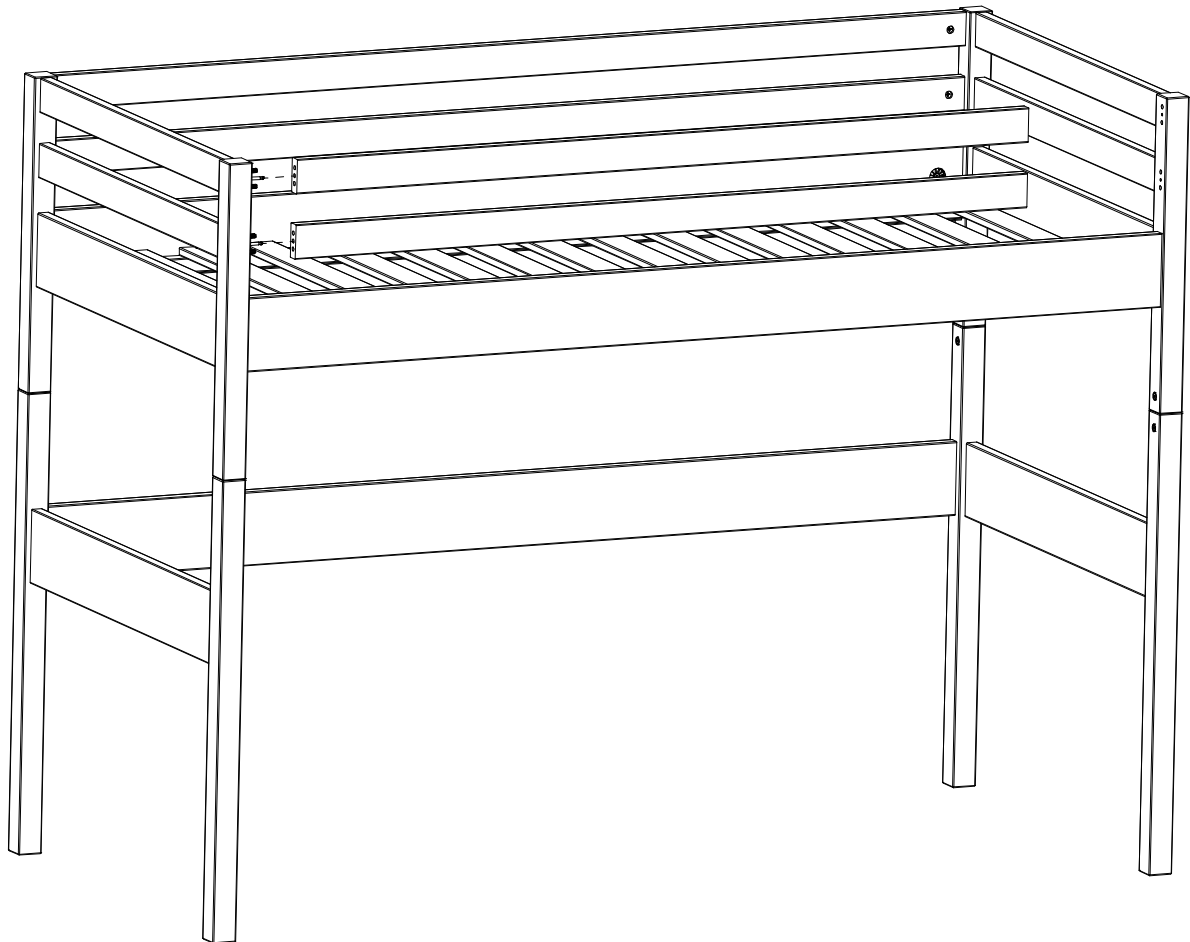

13.



Jx2



Kx2



Lx1



Mx4

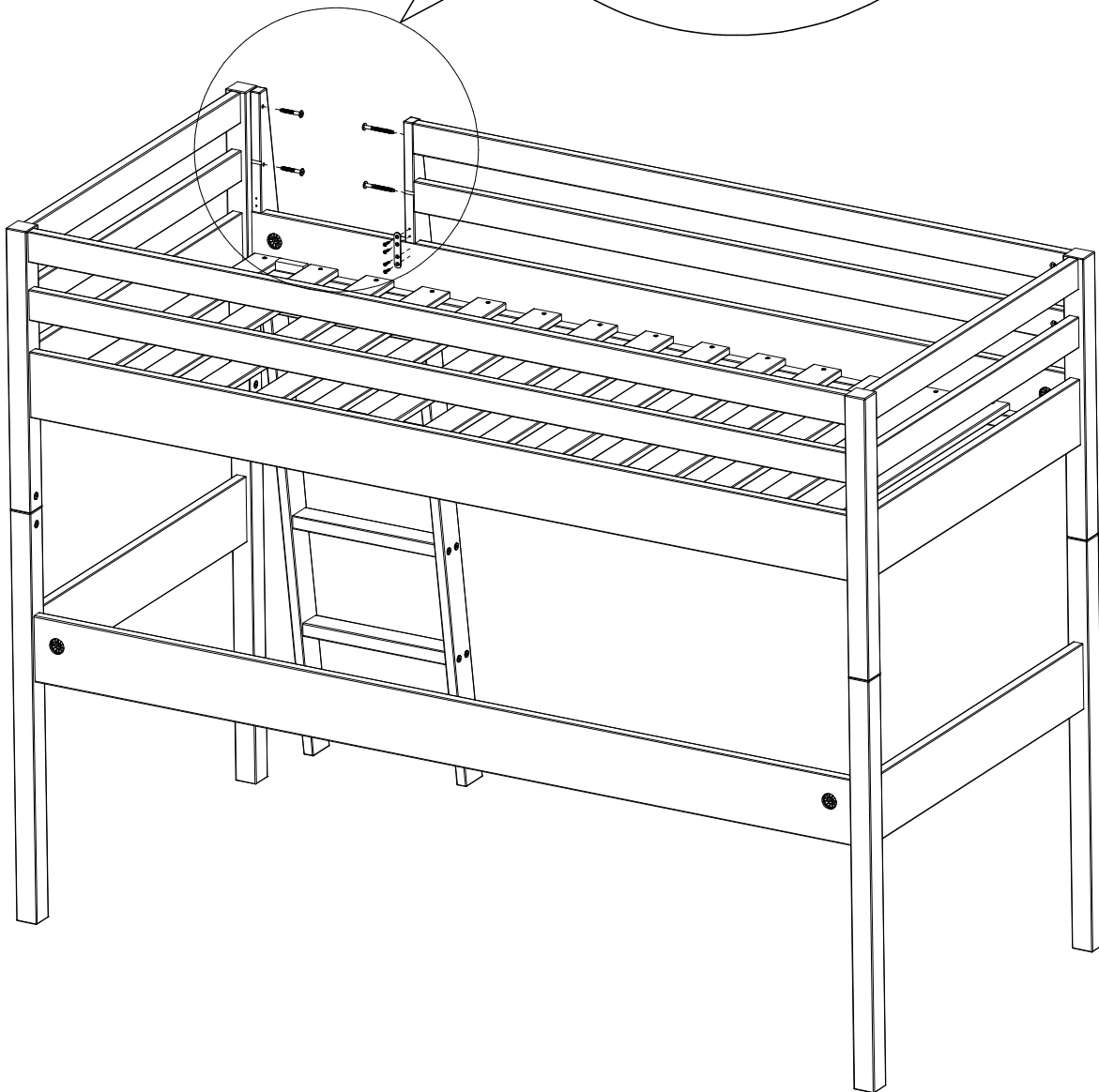
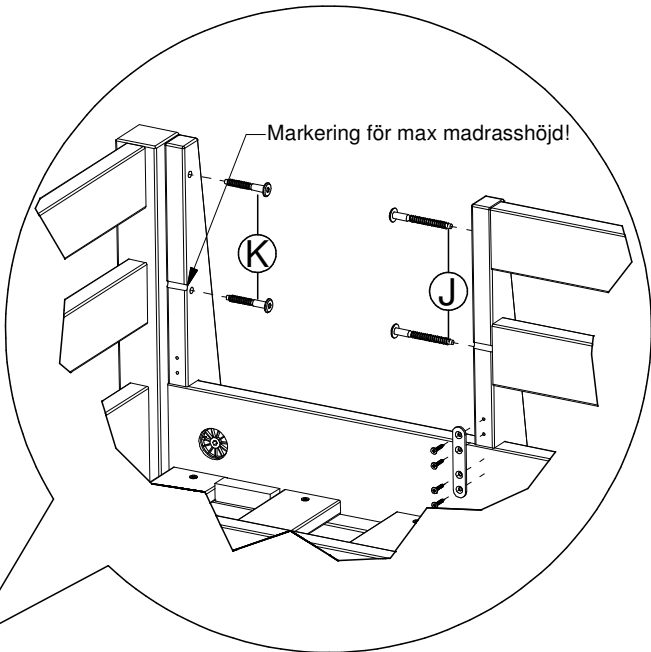

Några goda råd från oss...

- Innan du börjar använda möbelen rekommenderar vi att du torkar av alla ytor med en lätt fuktad trasa. Tänk på att vissa material kan ludda av sig, använd gärna mikrofibertrasa.
- De flesta ytor är förslutna med klarlack, pigmenterad lack eller en bets, men är mer eller mindre känsliga mot lösningsmedel. Vi rekommenderar därför att du endast använder en mild tvällösning eller ofärgad såpa tillsammans med en ordentligt urvriden trasa.
- Undvik att placera möbelen i direkt starkt solljus.
- Du bör använda ett underlägg till heta ytor.
- Undvik att placera stearinljus direkt på möbelytan.
- Om du har ett repkänsligt golv och möbelen är avsedd att stå på golvet kan det vara bra att förse produkten med möbeltassar.
- Torka genast upp vätskor om du spillar.
- Både klara, betsade samt målade träytor åldras med tiden och skiftar i färg. Kvistar är en del av träprodukten.
- Vi rekommenderar att du med jämna mellanrum kontrollerar skruvar och fästanordningar och justerar eller efterdrar efter behov. Spar därför anvisningar och rekommendationer.
- Lukt kan förekomma när du först packar upp produkten. Detta beror på att ytan härdar ut efter emballering. Lukten försvinner fortare från möbelen om man torkar av alla ytor med en fuktig trasa. Det kan vara bra att låta lådor lufta ur ett dygn före användning.
- Metallsvärtning (liknande blyertsstreck) kan uppstå på lackerade ytor exempelvis från smycken, nycklar, bitar eller dragkedjor. Strecken tar du enkelt bort med ett vanligt ofärgat radergummi.

p.s vill du komma i kontakt med oss så kika in på mavis.se
hörs snart igen...

/Tack från alla oss på Mavis